



## THE QUIET ONE<sup>®</sup>

### Najcichszy blender na rynku

Nowoczesny blender charakteryzujący się doskonałym wytłumieniem silnika i wyjątkowymi możliwościami miksowania napojów zapewnia większą szybkość obsługi klientów.

### Nowoczesna konstrukcja urządzenia

- Nawet 4-krotnie cichszy od blenderów konkurencyjnych firm dzięki zastosowaniu zaawansowanej technologii tłumienia drgań, która pozwala sporządzać wysokiej jakości napoje w spokojnej atmosferze
- Obudowę z dźwiękoszczelną blokadą magnetyczną można teraz o wiele łatwiej czyścić i zdejmować. Brak śrub mogących uszkodzić obudowę
- 6 przycisków sterujących 34 zoptymalizowanymi programami ułatwiających równomierne miksowanie
- Pojemnik Advance<sup>®</sup> zapewnia szybsze i wygodniejsze nalewanie napoju, a dłuższy okres eksploatacji ostrza przekłada się na skrócenie czasu obsługi, większe oszczędności oraz zadowolenie klientów
- Układ obiegu powietrza oraz wydajny silnik o mocy szczytowej  $\approx 3$  KM ograniczają hałas, zwiększają wydajność i eliminują przestoje w pracy



Owocowo-śmietankowe  
napoje smoothie

## Specyfikacja urządzenia

### The Quiet One®

Numer katalogowy:	Wolnostojący: 50031 Do zabudowy w blat: 51024
Silnik:	O mocy szczytowej 3 KM
Zasilanie:	220–240 V, 50/60 Hz, 1300–1500 W
Zestaw:	Blender The Quiet One® z wytrzymałym, przezroczystym pojemnikiem Advance® o pojemności 1,4 l, nożami Advance, pokrywą i zdejmowaną niewielką obudową.
Masa netto:	9,1 kg, (12,7 kg z opakowaniem)
Wymiary:	
Wolnostojący:	45,7 x 21,6 x 27,2 cm (wys. x szer. x gł.) Wysokość z otwartą pokrywą: 62,2 cm
Do zabudowy w blat:	41,9 x 21,6 x 27,2 cm (wys. x szer. x gł.) Wysokość z otwartą pokrywą: 58,4 cm Głębokość poniżej blatu: 3,0 cm

Gwarancja: Informacje dotyczące gwarancji można uzyskać u autoryzowanego dystrybutora firmy Vitamix.

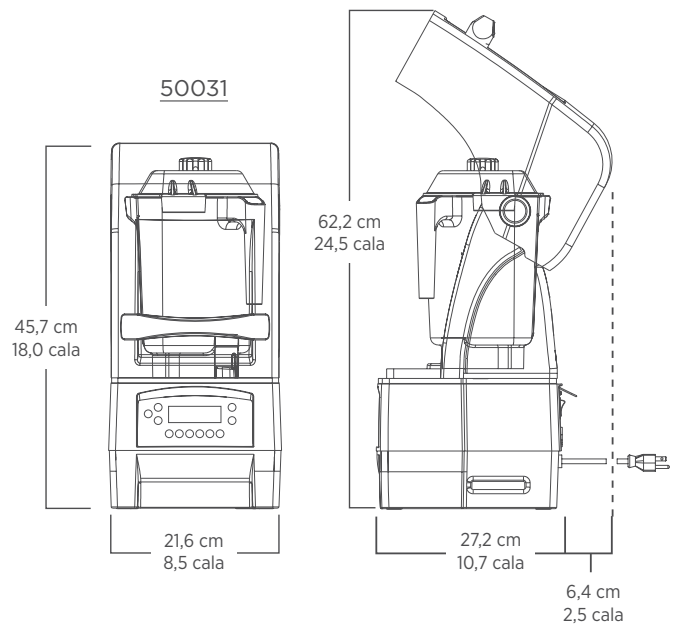

### Inne dostępne produkty

Blender wolnostojący The Quiet One z pojemnikiem Advance

Numer katalogowy:	36209: 120 V(EMC), 50/60 Hz, 15,0 A
	52005: 100 V, 50/60 Hz, 1300 W

Blender do zabudowy w blat The Quiet One z pojemnikiem Advance

Numer katalogowy:	36300: 120 V(EMC), 50/60 Hz, 15,0 A
	53005: 100 V, 50/60 Hz, 1300 W

Dodatkowe pojemniki z nożami i pokrywą.

Numer katalogowy:	15978: Pojemnik Advance o pojemności 1,4 l
-------------------	--------------------------------------------

Więcej informacji można uzyskać u autoryzowanego dystrybutora firmy Vitamix lub w międzynarodowym biurze obsługi klienta firmy Vitamix.

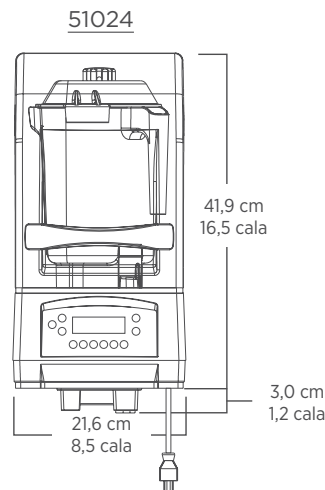

W stosownych przypadkach:



## Informacje kontaktowe

Stany Zjednoczone, Kanada i Ameryka Łacińska:

Telefon: 800.4DRINK4 lub 800.437.4654

E-mail: [foodservice@vitamix.com](mailto:foodservice@vitamix.com)

Inne kraje:

Telefon: +1.440.782.2450

E-mail: [international@vitamix.com](mailto:international@vitamix.com)

[vitamix.com](http://vitamix.com)

Vita-Mix Corporation  
8615 Usher Road  
Cleveland, OH 44138-2103  
Stany Zjednoczone.

Więcej informacji można uzyskać u lokalnego dystrybutora urządzeń dla gastronomii.